

# MDD710

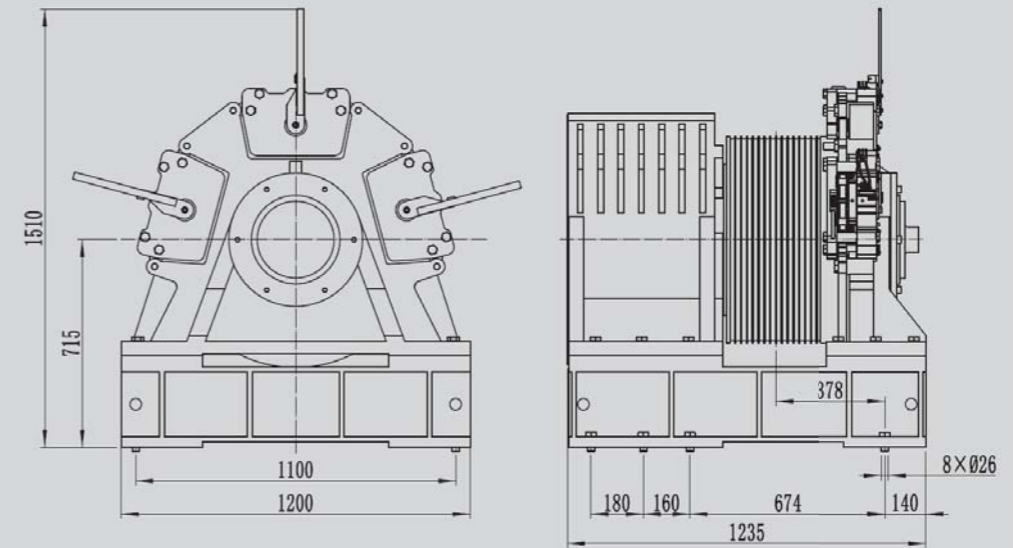

安装尺寸图  
DIMENSIONS

## Permanent Magnet Synchronous Gearless Traction Machine 永磁同步无齿轮曳引机

电源电压	Voltage	380V
悬挂比	Roping	1:1
绕绳方式	Wrap	复绕(Double)
额定载重	Elv. Load	1600-2000kg
电梯速度	Elv. Speed	5.0-8.0m/s
曳引轮节径	Sheave Diam	710mm
工作制	Duty	S5-40%ED
起动次数	Starts Per Hour	240st/h
最大轴静载	Max. Static Load	40000kg
自重	Weight	3500kg
制动器	Brake	AC220V 3x3A
防护等级	IP Code	IP41
绝缘等级	Ins. Class	F

## 规格表 / SPEC. SHEET

型号	规格	电梯载重	额定梯速	曳引轮直径	曳引轮绳槽	额定电流	额定功率	额定转速	额定频率	额定转矩	电机极数
Type	Spec	Elv Load	Elv Speed	Sheave Dia	Sheave Groove	Current	Power	Speed	Freq	Torque	Poles
		kg	m/s	mm		A	kW	r/min	Hz	N.m	
MDD710	1600-5.0A	1600	5.0	710	16 × Φ16 × 20	108	52.6	134	35.7	3750	32
MDD710	1600-6.0A	1600	6.0	710	16 × Φ16 × 20	135	63.2	161	42.9	3750	32
MDD710	1600-7.0A	1600	7.0	710	16 × Φ16 × 20	150	73.8	188	50.1	3750	32
MDD710	1600-8.0A	1600	8.0	710	16 × Φ16 × 20	175	84.4	215	57.3	3750	32
MDD710	2000-5.0A	2000	5.0	710	16 × Φ16 × 20	135	65.9	134	35.7	4700	32
MDD710	2000-6.0A	2000	6.0	710	16 × Φ16 × 20	167	79.2	161	42.9	4700	32
MDD710	2000-7.0A	2000	7.0	710	16 × Φ16 × 20	190	92.5	188	50.1	4700	32
MDD710	2000-8.0A	2000	8.0	710	16 × Φ16 × 20	218	105.8	215	57.3	4700	32

注 Remark:  
本机用于有机房。 The machine is used for machine room.